

# CLAVES PARA LA GESTION DE RECURSOS

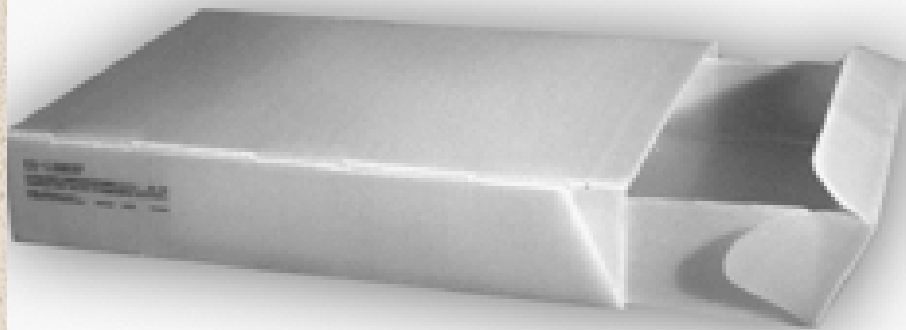

# Niveles de problemáticas:



- a) Ordenamiento físico
- b) Ordenamiento formal
- c) Acceso público

# Niveles de problemáticas:



## Ordenamiento físico:

reunión de fondos  
acceso físico a los fondos  
ubicación en locales aptos  
ubicación en mobiliario apto  
posibilidad de manipulación  
soportes  
guardas de primera

# Niveles de problemáticas

- Ordenamiento formal:
  - descripción y organización archivística;
  - detección de subfondos, series, colecciones;
  - clasificación e inventario, nomenclaturas
- Acceso público:
  - cambio de formato,
  - investigación,
- elaboración de catálogos y guías de fuentes,
  - publicación

# diagnóstico

- estado de situación
- y señalamiento de:
  - -prioridades
  - -acciones necesarias
  - -resultados esperados





## oportunidad del diagnóstico

- autoevaluación
- evaluación externa
- se presenta la oportunidad
- rutina sistemática

# ponderación de la acción

- importancia relativa del fondo
- urgencia de la intervención
- impacto de la acción
- visibilidad de los resultados

# Proyectos que toman las tres esferas:

## Ordenamiento físico

## Ordenamiento formal:

descripción y organización archivística;

detección de subfondos, series, colecciones;

clasificación e inventario, nomenclaturas

## Acceso público:

cambio de formato,

investigación,

elaboración de catálogos y guías de fuentes,

publicación

# CRITERIOS

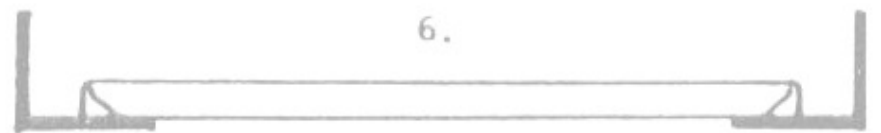
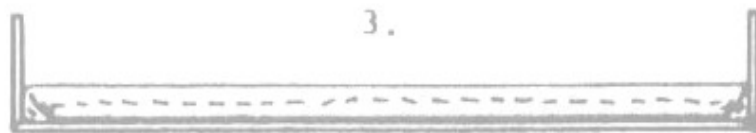
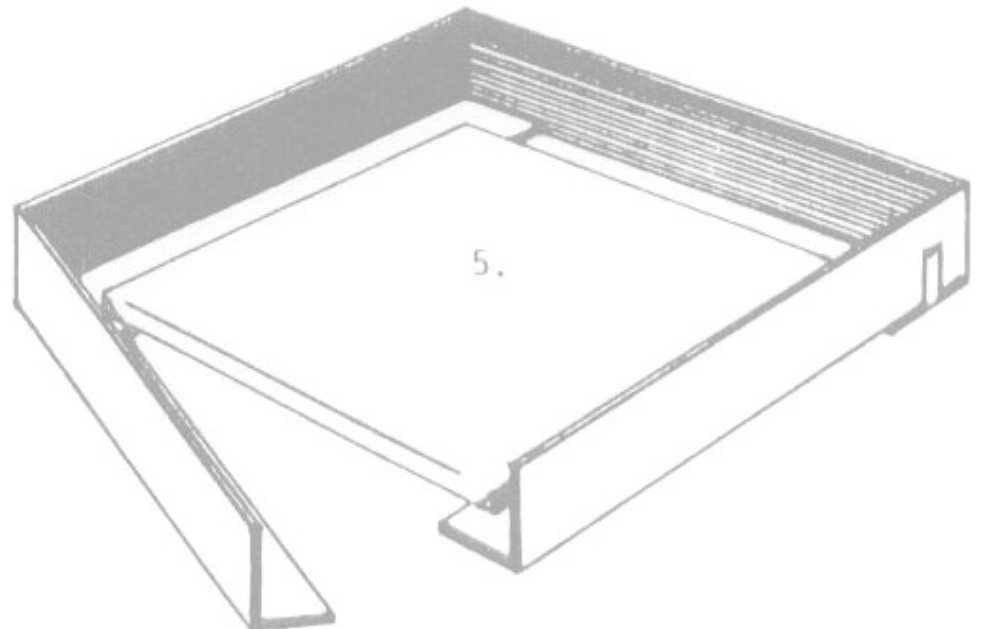
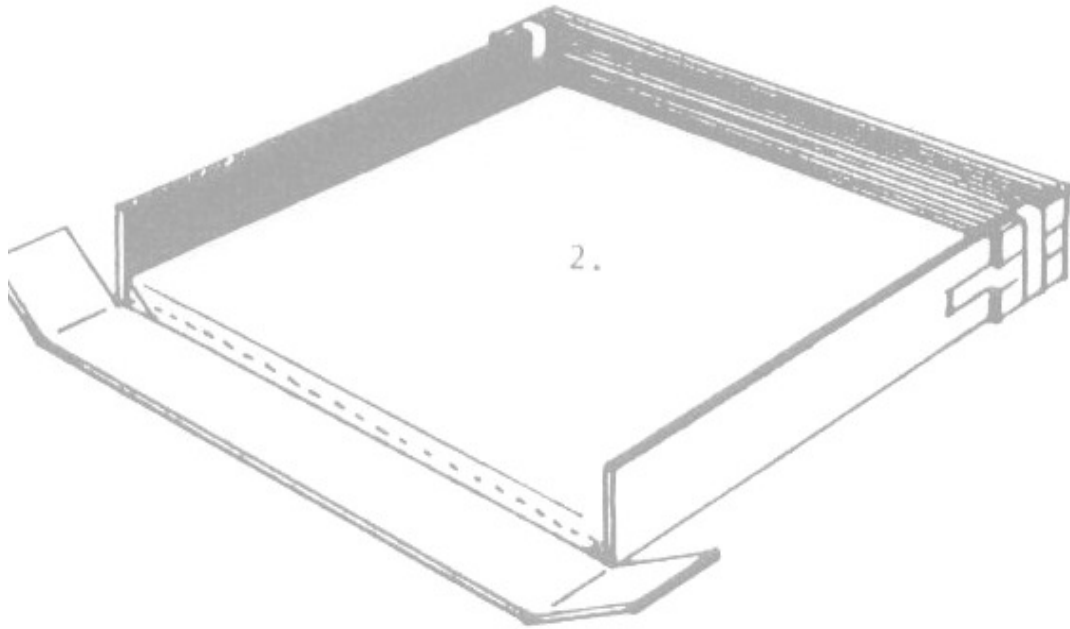
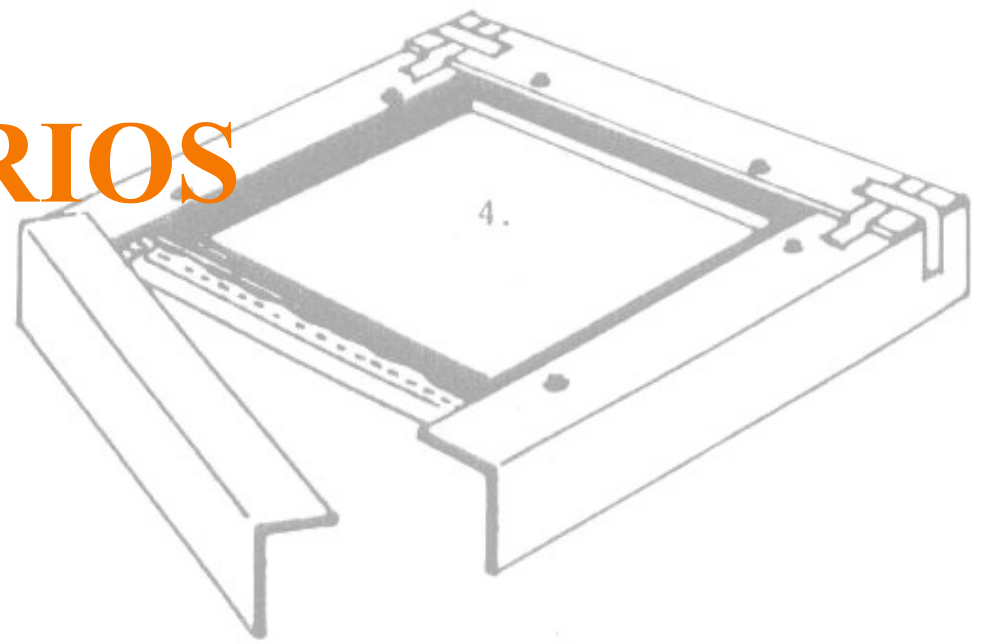
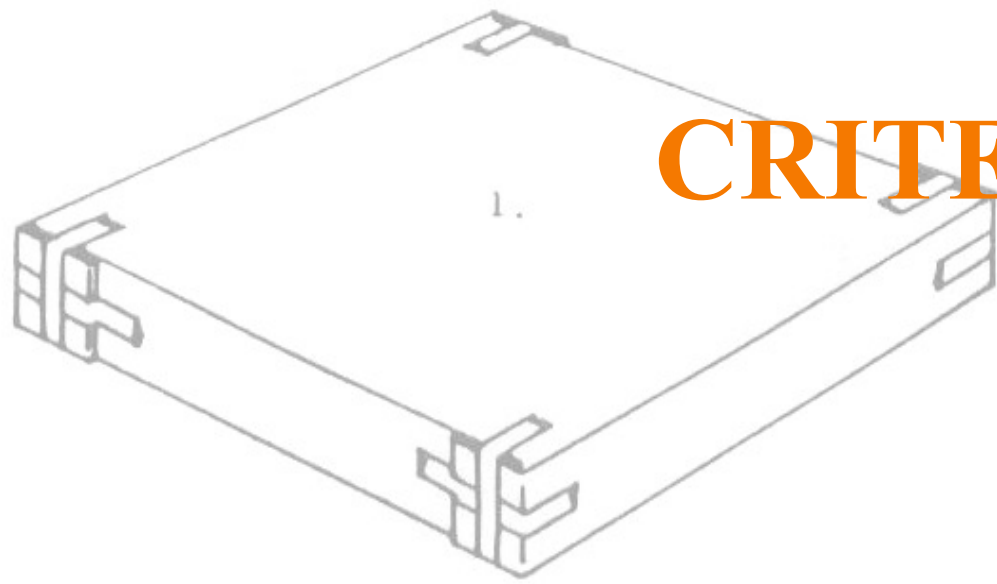

# Confluencia de disciplinas y niveles de entrenamiento

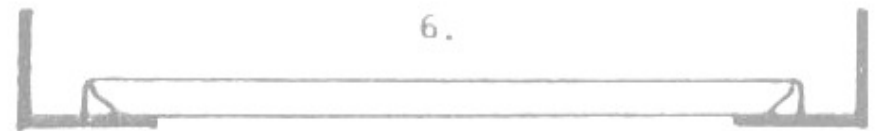
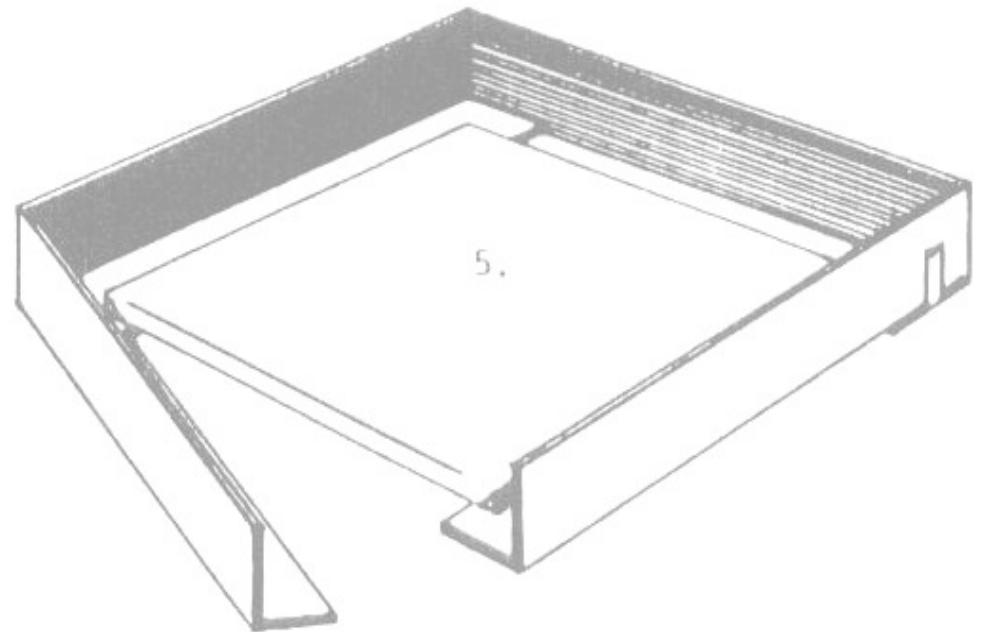
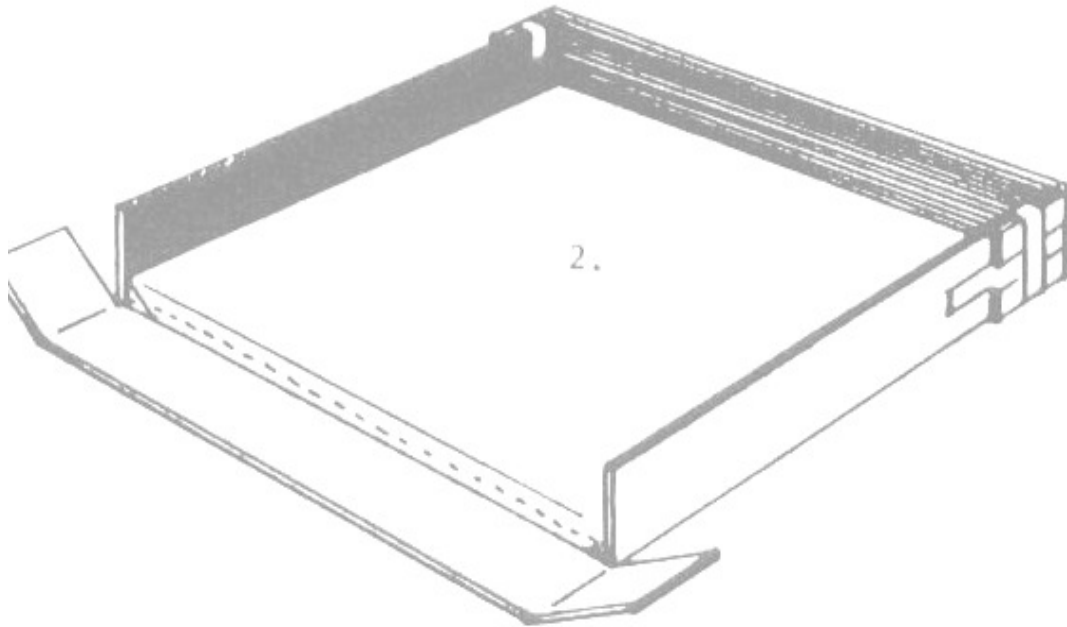
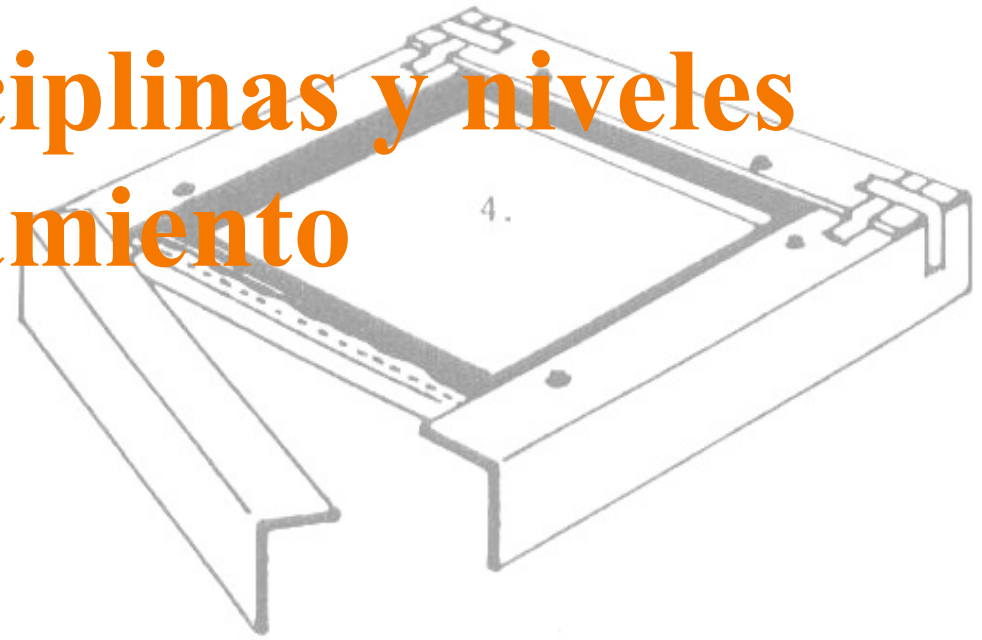
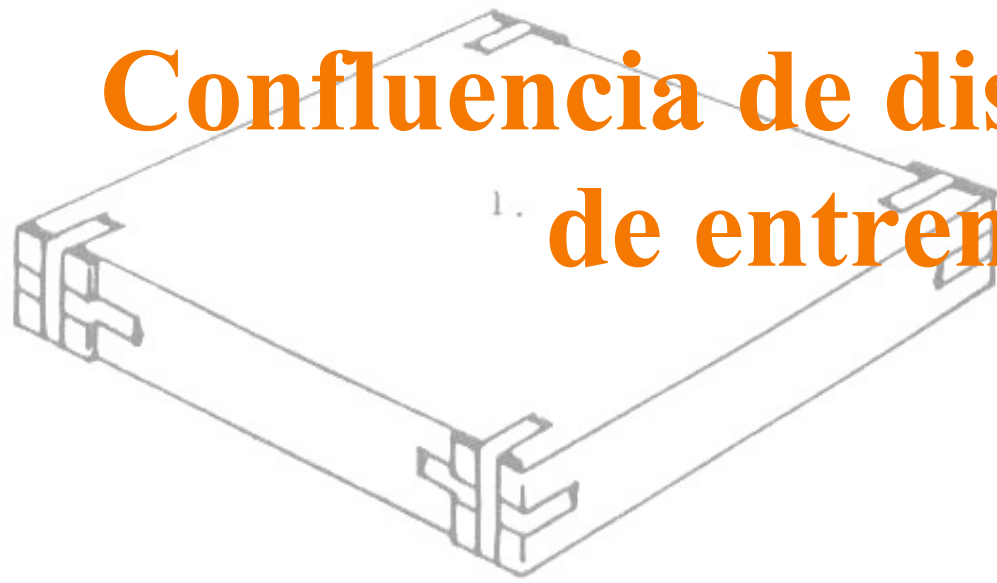

# Pertinencia de la capacitación y el entrenamiento

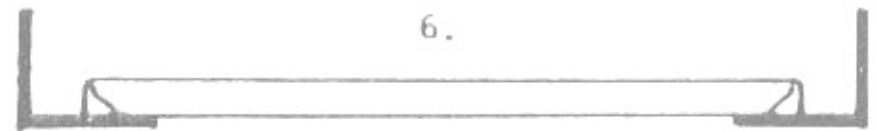
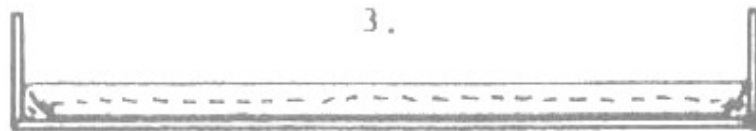
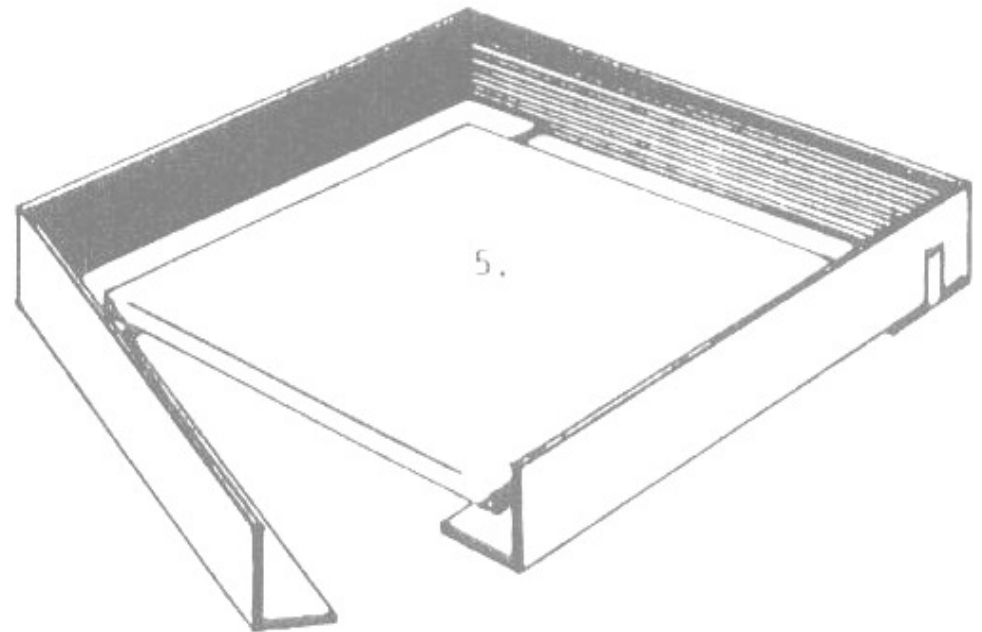
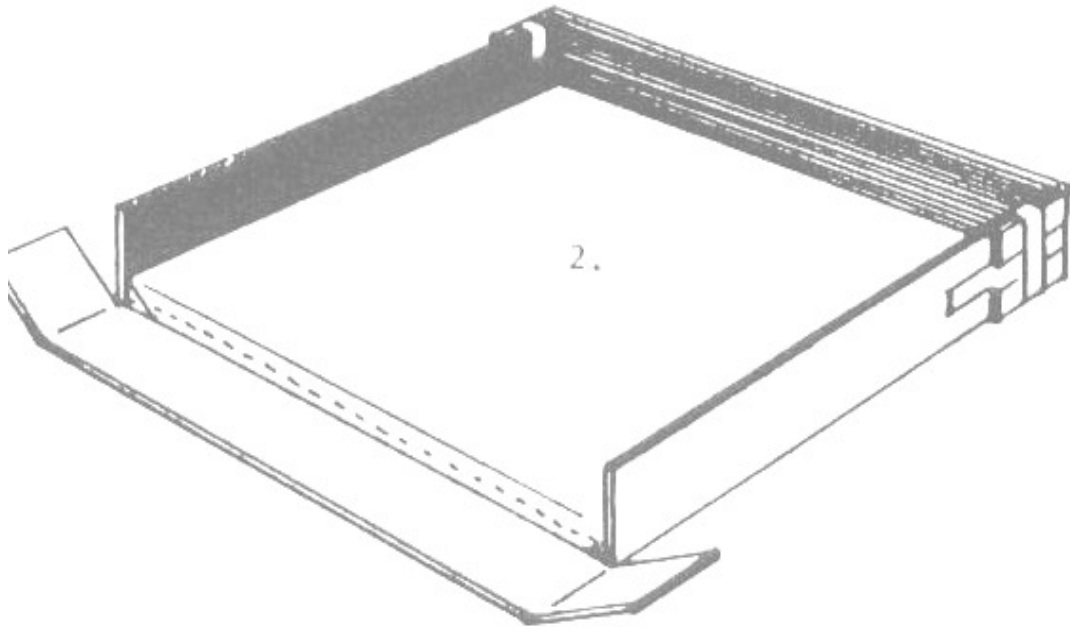
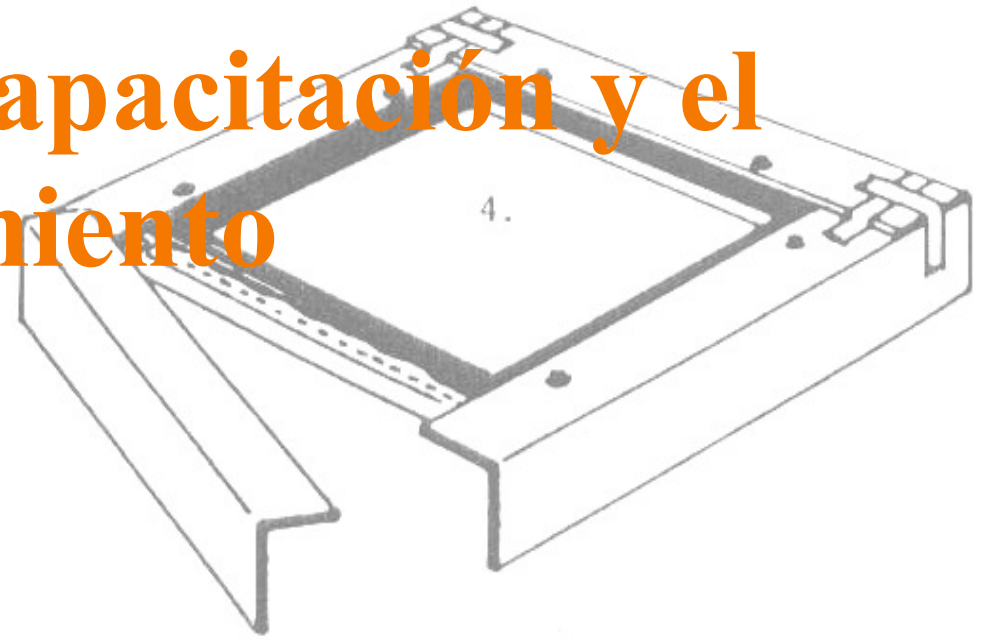
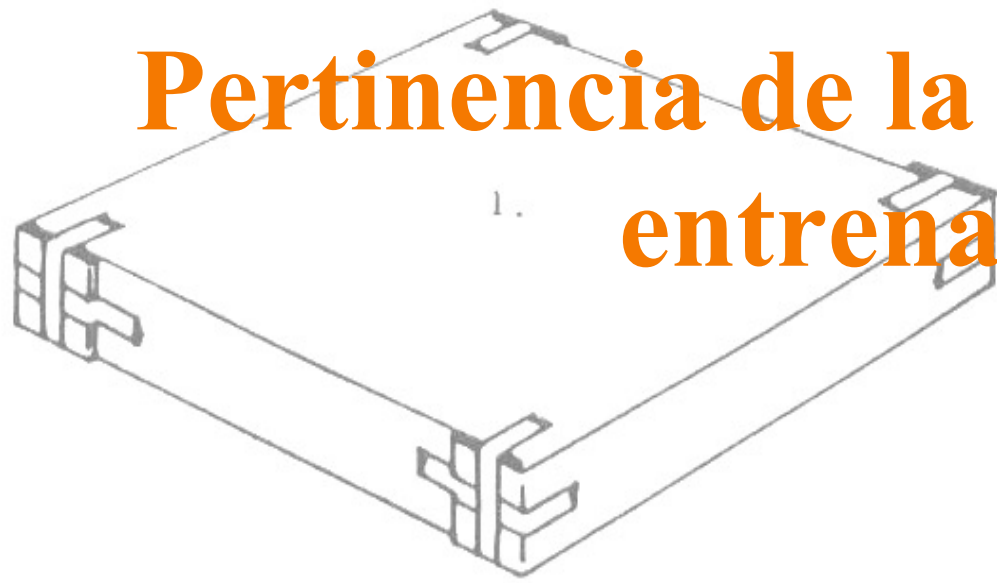

# RECURSOS

## Ordinarios

- sueldos planta permanente
- contratos
- caja chica
- aportes asociaciones de apoyo
- convenios con instituciones por recursos humanos

## ■ Extraordinarios



# BENEFACTORES

- A) Instituciones académicas nacionales
- B) Instituciones académicas extranjeras
- C) Empresas privadas o de participación mixta
- D) Repositorios extranjeros asociados a organizaciones del tercer sector extranjeros
- E) Organizaciones del tercer sector

# A) Fondo Nacional para la Ciencia y la Tecnología

- Agencia Nacional de promoción de la Ciencia y la Tecnología [www.agencia.mincyt.gov.ar](http://www.agencia.mincyt.gov.ar)
- El FONCyT tiene como misión apoyar proyectos y actividades cuya finalidad es la generación de nuevos conocimientos científicos y tecnológicos -tanto en temáticas básicas como aplicadas- desarrollados por investigadores pertenecientes a instituciones públicas y privadas sin fines de lucro radicadas en el país.

# FONCyT

- TEMAS ABIERTOS: Proyectos de investigación científica y tecnológica abiertos a todas las áreas del conocimiento.
- TEMAS DE IMPACTO REGIONAL: Proyectos de investigación científica y tecnológica orientados a la resolución de problemas regionales.
- COOPERACION INTERNACIONAL / Raíces: Proyectos de investigación científica y tecnológica que incluyan en el Grupo Responsable un miembro del Programa Raíces del Ministerio de Ciencia, Tecnología e Innovación Productiva (MINCyT).

# FONCyT ( cont.)

- **START- UP:** Proyectos de investigación científica y tecnológica orientados al desarrollo de nuevas competencias tecnológicas en el mercado de bienes y servicios, con el objetivo de crear Empresas de Base Tecnológica.

Los proyectos podrán ser presentados por:

- A. Un Equipo de Trabajo Consolidado, ó
- B. Un Investigador Joven de hasta 36 años, ó
- C. Un Equipo de Trabajo de Reciente Formación.

# Proyectos en revisión PICT 2008- ejemplos

- *Dos períodos de rupturas estéticas y políticas en la cultura latinoamericana ( UNMdP)*
- *El Egipto antiguo: pensamiento y sociedad en los textos literarios ( UNLP)*
- *De un mundo notabilizar a una sociedad que se masifica-Historias de las relaciones de poder en clave comparada ( CONICET)*



EL INGENIERO HIDALGO DON QUIXOTE DE LA MANCHA TOMO XI

EL INGENIERO HIDALGO DON QUIXOTE DE LA MANCHA TOMO XI

Rodolphe et Ariel

Pocahontas

Jackie Yeats

M. VALDÉS

POESÍAS DE AMPARO

JUAN DE SOTO

EL JARDÍN DEL AMOR

SANTOS

FRANCISCO

LA VIDA Y OBRAS DE SAN JUAN DE LOS RÍOS

HISTORIA DE LA IMPRENTA EN ESPAÑA

Fragment of a newspaper with text and a red stamp.

## B) Program for Latin American Libraries and Archives PLALA

- Andrew Mellon Foundation- David Rockefeller Center for Latin American Studies en la Universidad de Harvard, Cambridge, Massachusetts, EUA
- [www.drclas.harvard.edu/programs/plala](http://www.drclas.harvard.edu/programs/plala)
- Máximo de tres subsidios por institución con tope máximo total de US\$30.000 (US\$10-15.000) en un año o dos
- Subsidian la guarda y mejora de acceso para la investigación de materiales “escasos, únicos y en peligro”

# PLALA

- Fondos bibliográficos: preparación de catálogos-MARC
- Reformato: microfilmación y digitalización
- Conservación: limpieza, reparación, restauración, reencuadernación y almacenamiento
- Asistencia técnica por única vez: servicio de microfilmación, archivista, evaluación ambiental
- Entrenamiento específico

# C) Ley de mecenazgo de la Ciudad Autónoma de Buenos Aires

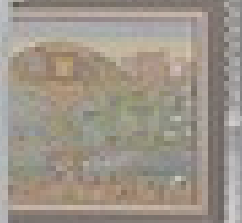
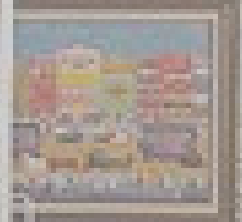
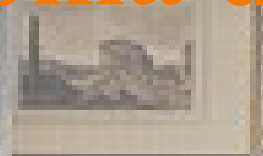
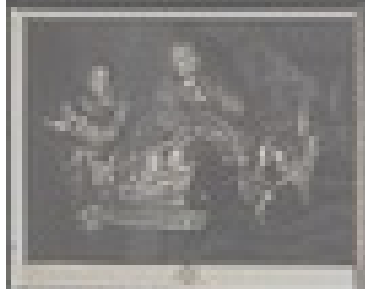

# D)Endangered Archives Programme

## EAP

- British Library, Londres, Reino Unido, subsidiado por la ONG Arcadia, [www.arcadiafund.org.uk](http://www.arcadiafund.org.uk)
- [www.bl.uk/about/.../endangeredarch/homepage.html](http://www.bl.uk/about/.../endangeredarch/homepage.html)
- subsidian la “preservación de material de archivo pre-moderno (hasta c.1850) en peligro de destrucción, negligencia o deterioro físico, la consiguiente creación de copias microfilmadas o digitales, y la reubicación del archivo en un lugar seguro”

# ENDANGERED ARCHIVES

Supported by Arcadia



- Proyectos piloto -10.000 libras; o proyectos mayores hasta 50.000 libras
- Piloto: investigación en un tema específico en una región discreta, o de un formato específico para recuperación
- Para investigadores independientes o en una organización sin fines de lucro
- Instituciones estatales solo si son paupérrimas

# ENDANGERED ARCHIVES

Supported by Arcadia



- Fondos tesoro
- Salarios, equipamiento, viajes y subsistencia, otros
- Socios locales
- Convocatoria anual:
  - preliminar 6 noviembre
  - presentación formal 26 de febrero
  - respuesta en mayo

# ENDANGERED ARCHIVES

Supported by Arcadia



- 2 juegos de copias : una para el socio local y otra para la British Library
- Descripción archivística exhaustiva de cada uno de los registros- Tablas
- Aprobación de la instancia propietaria del Copyright
- 2 cartas de referencia
- Formularios a completar en inglés

# BENEFICIARIOS



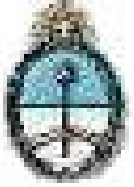

CONSEJO NACIONAL DE COORDINACIÓN DE  
**POLÍTICAS SOCIALES**  
PRESIDENCIA DE LA NACIÓN

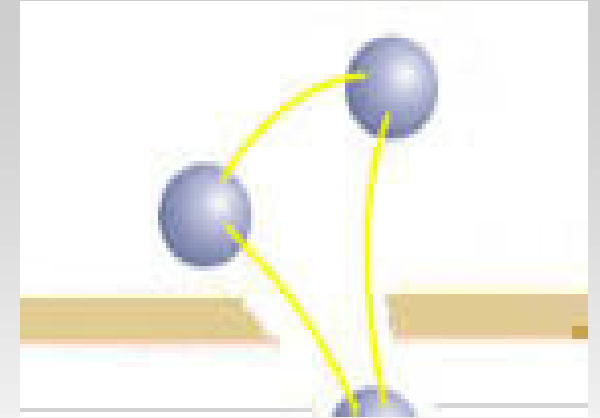

# CENOC

## Centro Nacional de Organizaciones de la comunidad

<http://www.cenoc.gov.ar/registro.asp>

# Personería jurídica

- La P. Jurídica es necesaria para cualquier movimiento de dinero de la organización (recibir subsidios, celebrar convenios con otras instituciones, etc).
- Es un documento de credibilidad para presentar ante otro organismo.

# Costo de la personería

Para AC y Fundaciones: Formulario de otorgamiento de la P. Jurídica: \$100

Rúbrica de libros: \$150 (aprox.) + Gastos de escribano

Certificación de firma del Abogado/ Escribano para gestionar el dictamen profesional para la constitución

El costo total es de entre \$300 y \$400 (aprox.) (ESTOS DATOS CORRESPONDEN A LA IGJ, VARÍAN EN CADA JURISDICCIÓN)

# Mantenimiento de la asociación

Se debe presentar anualmente:

Balance (el costo dependerá del nivel de actividad) y Acta de Asamblea. Se presenta con el Formulario N°2, cuyo valor es de \$55 + los honorarios del contador.

En caso de cambio de domicilio, cambio de autoridades o de jurisdicción, debe presentarse el Formulario N°9, cuyo valor es de \$55.75

# Percepción del subsidio

- Apertura de una cuenta bancaria
- Tipo y costo
- Condiciones BCRA



# Componentes de un proyecto

- -introducción
- -presentación del problema y evaluación de necesidades
  - -objetivos
  - -métodos
  - -evaluación
- -presupuesto
- -resumen

# introducción

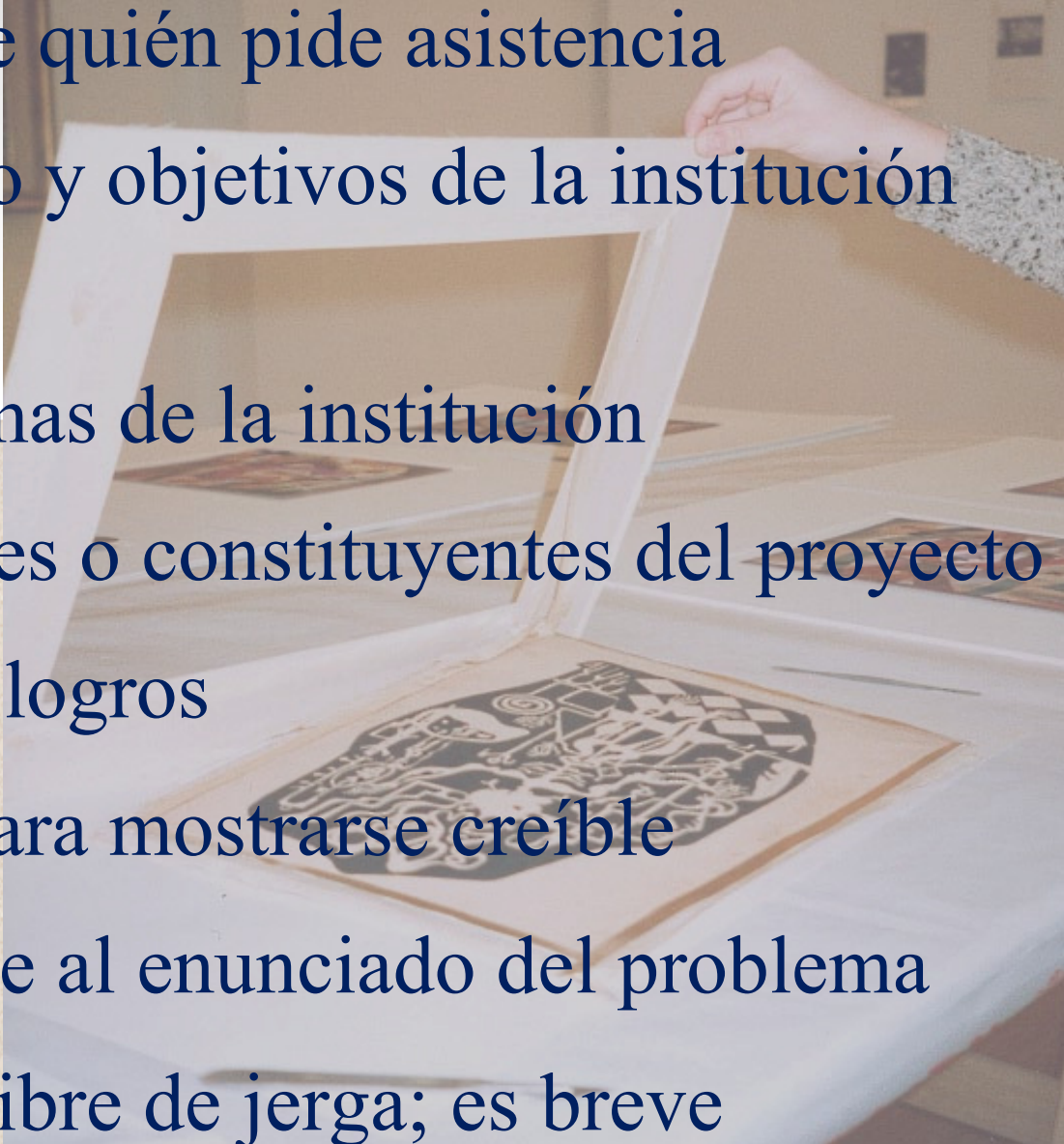
- Establece claramente quién pide asistencia
  - Describe el propósito y objetivos de la institución que pide asistencia
  - Describe los programas de la institución
  - Describe a los clientes o constituyentes del proyecto
  - Provee evidencia de logros
  - Ofrece referencias para mostrarse creíble
  - Conduce lógicamente al enunciado del problema
  - Es interesante; está libre de jerga; es breve
- 

# objetivo

- Es un logro, relativo al problema, mensurable y acotado en el tiempo, dirigido a los beneficiarios
- Dónde queremos que ocurra el cambio
- Los beneficiarios
- El sentido o dirección del cambio
- El grado de cambio
- El período

# presupuesto

- Categorías específicas
- No contiene categorías o ítems como “miscelánea, contingencias”
- Es claro, conciso y consistente
- Es matemáticamente correcto
- Es detallado pero no complicado
- Posee los períodos y fechas que cubre
- No parece emparchado, ni refleja grandes gastos adicionales ni incluye temas no relacionados con el problema
- Contiene sólo los gastos explicados en la parte narrativa del proyecto

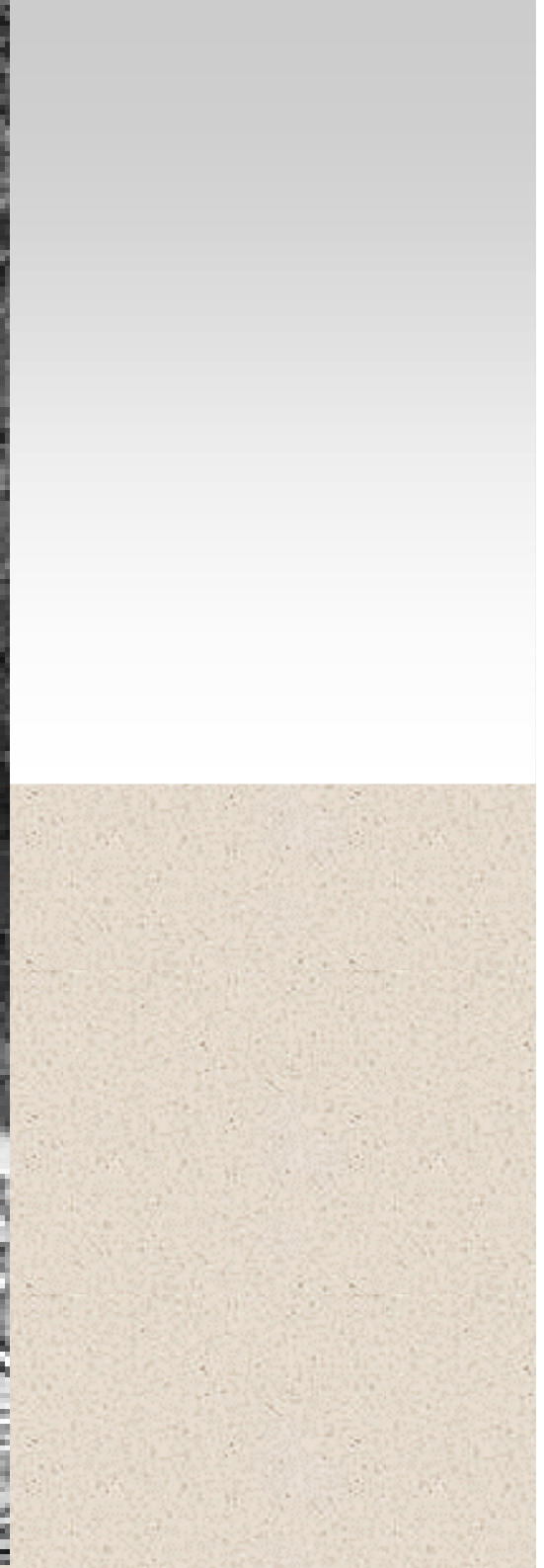



# Rocío Boffo

Primer encuentro sobre conservación preventiva  
de obra plana

Biblioteca Nacional

14 y 15 de octubre 2009